

FAA / FBA SERIES HIGH IMPACT STRAIGHT JET NOZZLES

FAA/FBA系列直線形噴嘴，是特別針對高壓清洗環境所研發的產品，能夠產生高度集中、力道強勁的直線形噴射水流，產品採用不銹鋼SUS416材質，經由不銹鋼光亮淬火硬化處理(Bright-hardened)及精密加工完成，不僅硬度高、耐磨耗性佳、使用壽命超長，更提供3%的噴量精度保證，廣泛應用在全球各種高壓清洗製程中。

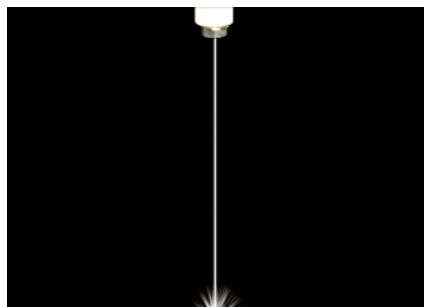

- 螺牙規格：BSPT、NPT
- 典型應用
 清洗：濾布清洗、羊毛毯清洗、零件清洗
 其它：漆面刮除、管線除銹、船舶貝類清除

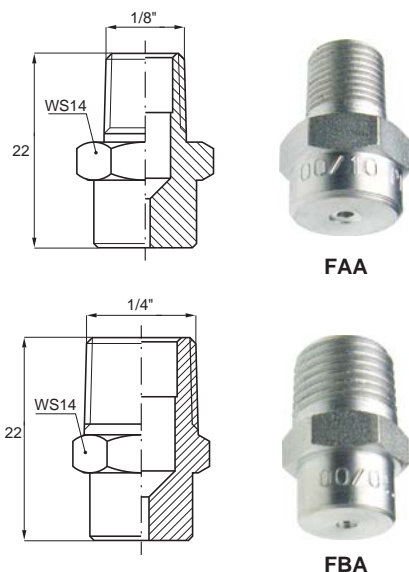
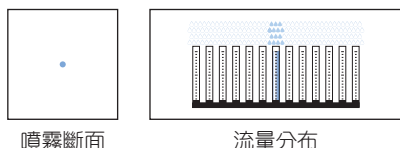

噴嘴形式			美制 流量代碼	PNR 流量代碼	不同操作壓力(bar)時的 噴霧流量(L/min)						
FAA 1/8"	FBA 1/4"	FXA 輪緣式			20	30	50	70	100	150	200
•	•	•	015	1340	1.52	1.86	2.40	2.84	3.40	4.16	4.81
•	•	•	02	1460	2.06	2.52	3.25	3.85	4.60	5.63	6.51
•	•	•	025	1560	2.50	3.07	3.96	4.69	5.60	6.86	7.92
•	•	•	03	1686	3.07	3.76	4.85	5.74	6.86	8.40	9.70
•	•	•	035	1812	3.63	4.45	5.74	6.79	8.12	9.94	11.5
•	•	•	04	1930	4.16	5.09	6.58	7.78	9.30	11.4	13.2
•	•	•	045	2103	4.61	5.64	7.28	8.62	10.3	12.6	14.6
•	•	•	05	2116	5.19	6.35	8.20	9.71	11.6	14.2	16.4
•	•	•	055	2126	5.63	6.90	8.91	10.5	12.6	15.4	17.8
•	•	•	06	2138	6.17	7.56	9.76	11.5	13.8	16.9	19.5
•	•	•	065	2149	6.66	8.16	10.5	12.5	14.9	18.2	21.1
•	•	•	07	2160	7.16	8.76	11.3	13.4	16.0	19.6	22.6
•	•	•	075	2170	7.60	9.31	12.0	14.2	17.0	20.8	24.0
•	•	•	08	2181	8.09	9.91	12.8	15.1	18.1	22.2	25.6
•	•	•	085	2192	8.59	10.5	13.6	16.1	19.2	23.5	27.2
•	•	•	09	2204	9.12	11.2	14.4	17.1	20.4	25.0	28.8
•	•	•	095	2226	10.1	12.4	16.0	18.9	22.6	27.7	32.0
•	•	•	10	2230	10.3	12.6	16.3	19.2	23.0	28.2	32.5
•	•	•	11	2248	11.1	13.6	17.5	20.7	24.8	30.4	35.1
•	•	•	12	2272	12.2	14.9	19.2	22.8	27.2	33.3	38.5
•	•	•	12.5	2280	12.5	15.3	19.8	23.4	28.0	34.3	39.6
•	•	•	13	2296	13.2	16.2	20.9	24.8	29.6	36.3	41.9
•	•	•	14	2320	14.3	17.5	22.6	26.8	32.0	39.2	45.3
•	•	•	15	2341	15.2	18.7	24.1	28.5	34.1	41.8	48.2
•	•	•	16	2360	16.1	19.7	25.5	30.1	36.0	44.1	50.9
•	•	•	18	2410	18.3	22.5	29.0	34.3	41.0	50.2	58.0
•	•	•	20	2456	20.4	25.0	32.2	38.2	45.6	55.8	64.5
•	•	•	25	2567	25.4	31.1	40.1	47.4	56.7	69.4	80.2
•	•	•	30	2682	30.5	37.4	48.2	57.1	68.2	83.5	96.4
•	•	•	35	2800	35.8	43.8	56.6	66.9	80.0	98.0	113
•	•	•	40	2970	43.4	53.1	68.6	81.2	97.0	119	137
•	•	•	50	3113	50.5	61.9	79.9	94.5	113	138	160
•	•	•	60	3135	60.4	73.9	95.5	113	135	165	191

洽詢方式說明 範例：FBA 1686 C2

於左邊的表格中，『美制流量代碼』為噴嘴的美制加侖噴量代碼，代表操作壓力40psi時的美制加侖噴霧量(Gallon/min)，『PNR流量代碼』則為噴嘴的公制噴量代碼，代表操作壓力100bar時的公制噴霧量(L/min)，由於歐美國家習慣使用美制加侖來表示噴嘴的型號，為求編碼統一、方便辨別及對照，全系列噴嘴識別碼使用美制加侖代碼打印。

舉例來說：
FBA 1686 C2的噴嘴，噴霧角度為0°，40psi時的美制加侖噴霧量為0.3Gallon/min，噴嘴會打印『00/03』的產品識別碼。

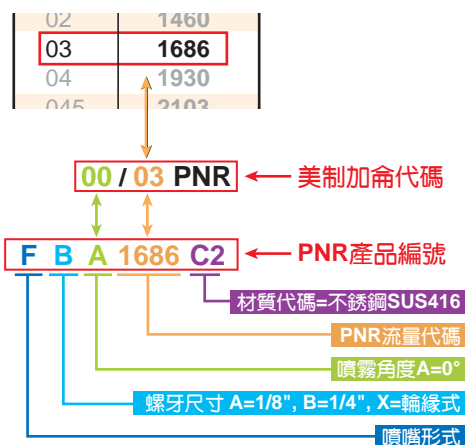

選配項目 - 噴射穩流葉片

『噴射穩流葉片』用於改善進入噴嘴的液體穩定度，不僅可以避免液體產生的紊流現象破壞噴霧的效果，更能夠大幅提升直線型噴嘴的噴霧直線性與發揮扇形噴嘴的最大衝擊力。全系列噴嘴皆可額外加裝，請於訂購時特別加註本項服務。

