

FLAT JET NOZZLES / DISC NOZZLES

GE系列的碟片形噴嘴，噴口厚度1.2mm的超薄設計，使噴口與液體擾流結構極為接近，此外，噴嘴擾流結構特別突起並伸入噴管內部，這樣的設計為碟片形噴嘴帶來莫大的好處『易於清潔』。碟片形噴嘴使用時，通常會在噴管內部設置一支可旋轉的鋼刷，並在噴管末端裝設一個洩放球閥，當噴嘴發生堵塞時，以手動或電動馬達旋轉鋼刷並同時開啟噴管末端的洩放球閥，鋼刷旋轉時，將附著在噴嘴上的髒污物質刮除並隨著水流排出噴管外，輕輕鬆鬆就讓噴嘴恢復原有的清潔。這個的革命性的獨特設計，有利於產業提昇競爭力，操作人員再也不用辛苦的拆裝噴嘴進行清潔，省下的停機保養時間為公司帶來更多的產能及獲利。

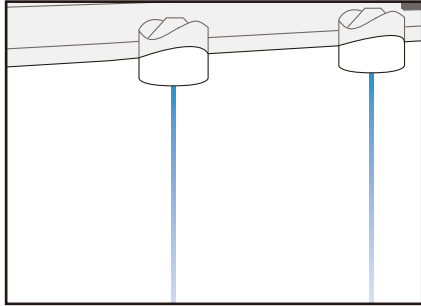

■ 典型應用：網布清洗  
造紙廠羊毛毯清洗  
污泥脫水機濾布清洗



噴霧斷面

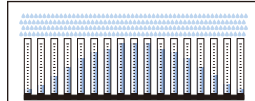

流量分布：標準凸形分布



扇形·直線形

噴霧角度	噴嘴型號			最小通過直徑 (mm)	不同操作壓力(bar)時的噴霧流量(L/min)						
	噴嘴形式	流量代碼	材質代碼		3.0	4.0	6.0	10	15	20	
60°	GEQ 0900 XX	1.0	0.90	1.04	1.27	1.64	2.01	2.32			
	GEQ 1170 XX	1.5	1.70	1.96	2.40	3.10	3.80	4.39			
	GEQ 1234 XX	1.7	2.34	2.70	3.31	4.27	5.23	6.04			
	GEQ 1310 XX	2.0	3.10	3.58	4.38	5.66	6.93	8.00			
	GEQ 1490 XX	2.5	4.90	5.66	6.93	8.95	11.0	12.7			
	GEQ 1780 XX	3.0	7.80	9.01	11.0	14.2	17.4	20.1			
	GEQ 2124 XX	4.0	12.4	14.3	17.5	22.6	27.7	32.0			
	GEQ 2194 XX	5.0	19.4	22.4	27.4	35.4	43.4	50.1			
GEQ 2310 XX	7.0	23.0	26.6	32.5	42.0	51.4	59.4				
75°	GES 0900 XX	1.0	0.90	1.04	1.27	1.64	2.01	2.32			
	GES 1170 XX	1.5	1.70	1.96	2.40	3.10	3.80	4.39			
	GES 1234 XX	1.7	2.34	2.70	3.31	4.27	5.23	6.04			
	GES 1310 XX	2.0	3.10	3.58	4.38	5.66	6.93	8.00			
	GES 1490 XX	2.5	4.90	5.66	6.93	8.95	11.0	12.7			
	GES 1780 XX	3.0	7.80	9.01	11.0	14.2	17.4	20.1			
	GES 2124 XX	4.0	12.4	14.3	17.5	22.6	27.7	32.0			
	GES 2194 XX	5.0	19.4	22.4	27.4	35.4	43.4	50.1			
GES 2310 XX	7.0	23.0	26.6	32.5	42.0	51.4	59.4				

<扇形>洽詢方式說明 範例：GES 1310 C7MV

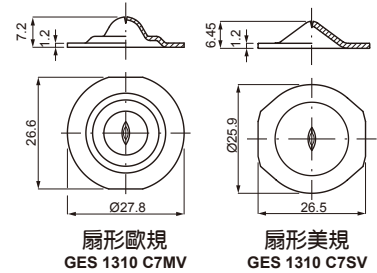

**GE S 1310 XX**

- 扇形材質代碼
- 流量代碼
- 噴霧角度
- 噴嘴形式

- C7MV = 不銹鋼SUS316Ti (扇形歐規)
- C7SV = 不銹鋼SUS316Ti (扇形美規)
- Q=60°
- S=75°

GEA直線形噴嘴

噴口直徑 (mm)	噴嘴形式	噴嘴形式	流量代碼	不同操作壓力(bar)時的噴霧流量(L/min)						
				全金屬	紅寶石噴口	3.0	4.0	6.0	10	15
0.40		●	0170	0.17	0.20	0.24	0.31	0.38	0.44	
0.50		●	0290	0.29	0.33	0.41	0.53	0.65	0.75	
0.60		●	0320	0.32	0.37	0.45	0.58	0.72	0.83	
0.70		●	0420	0.42	0.48	0.59	0.77	0.94	1.08	
0.80	●	●	0500	0.50	0.58	0.71	0.91	1.12	1.29	
0.85		●	0620	0.62	0.72	0.88	1.13	1.39	1.60	
0.90		●	0780	0.78	0.90	1.10	1.42	1.74	2.01	
1.00	●	●	0900	0.90	1.04	1.27	1.64	2.01	2.32	
1.10		●	1100	1.10	1.27	1.56	2.01	2.46	2.84	
1.20	●	●	1130	1.30	1.50	1.84	2.37	2.91	3.36	
1.50	●	●	1170	1.70	1.96	2.40	3.10	3.80	4.39	
2.00	●	●	1310	3.10	3.58	4.38	5.66	6.93	8.00	

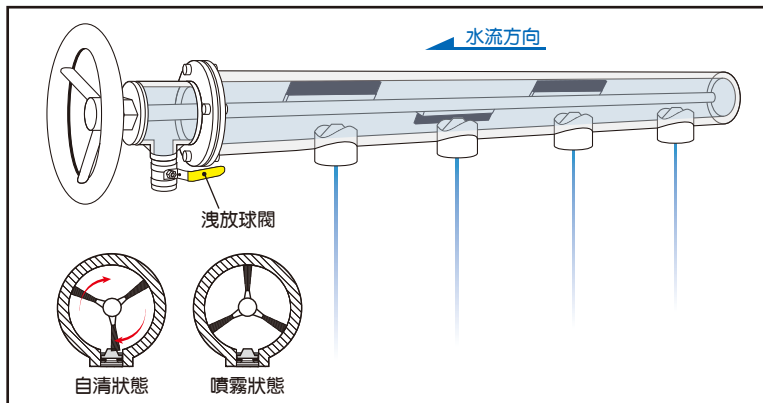

<直線形>洽詢方式說明 範例：GEA 0900 C7S

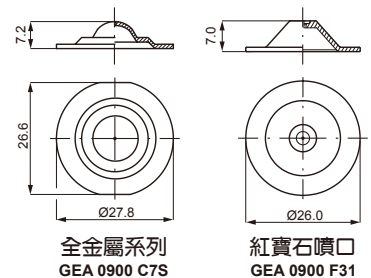

**GE A 0900 XX**

- 直線形材質代碼
- 流量代碼
- 噴霧角度
- 噴嘴形式

- C7S = 不銹鋼SUS316Ti (全金屬)
- F30 = 紅寶石噴口+SUS303本體
- F31 = 紅寶石噴口+SUS316本體
- A=0°