

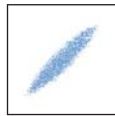

GF SERIES SELF CLEANING NOZZLES

GF系列自清式噴嘴，提供最便利的噴嘴清潔保養方式，大幅減少停機保養所造成的產能損失。GF自清式噴嘴內部，設有一個活動式的噴口，噴口的開閉動作由水壓控制，舉例來說：當噴嘴進行網布清洗時，操作壓力為3bar，由於3bar的操作壓力大於彈簧的實力1bar，所以活動式的噴口會與噴嘴本體緊密的貼合，並產生良好噴霧效果，當噴嘴發生堵塞時，我們將水壓降低到0.5bar，由於0.5bar的操作壓力小於彈簧的實力1bar，所以活動式的噴口會與噴嘴本體分開並張到最大，此時，因為水源仍舊保有0.5bar的操作壓力，足以將卡在噴嘴上的髒污物質沖出，使噴嘴恢復正常，這樣的設計大幅節省拆裝噴嘴的時間浪費。值得注意的是，彈簧的實力係依照客戶的實際工作壓力而設定。

- 典型應用：網布清洗
造紙廠羊毛毯清洗
污泥脫水機濾布清洗



噴霧斷面

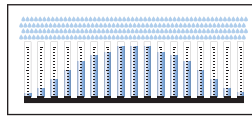

流量分布：標準凸形分布

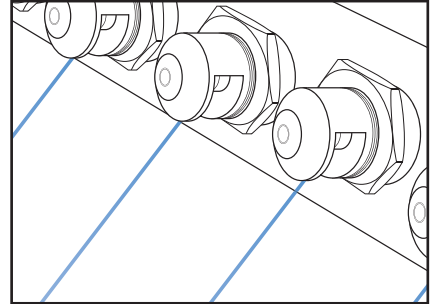

安裝方式 A

1. 先於管路上鑽孔
2. 攻牙
3. 安裝噴嘴

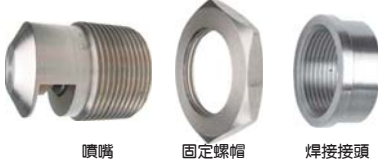

安裝方式 B

1. 先於管路上鑽孔
2. 焊接接頭
3. 安裝噴嘴

噴霧 角度	噴嘴型號			不同操作壓力(bar)時的 噴霧流量(L/min)								
	噴嘴 形式	流量 代碼	材質 代碼	3.0	4.0	5.0	6.0	7.0	8.0	10	15	20
0°	GFA 1100 B3 xx			1.00	1.15	1.29	1.41	1.53	1.63	1.83	2.24	2.58
	GFA 1235 B3 xx			2.35	2.71	3.03	3.32	3.59	3.84	4.29	5.25	6.07
	GFA 1330 B3 xx			3.30	3.81	4.26	4.67	5.04	5.39	6.02	7.38	8.52
45°	GFM 1630 B3 xx			6.30	7.27	8.13	8.91	9.62	10.3	11.5	14.1	16.3
	GFM 1750 B3 xx			7.50	8.66	9.68	10.6	11.5	12.2	13.7	16.8	19.4
	GFM 1970 B3 xx			9.70	11.2	12.5	13.7	14.8	15.8	17.7	21.7	25.0
	GFM 2121 B3 xx			12.1	14.0	15.6	17.1	18.5	19.8	22.1	27.1	31.2
	GFM 2139 B3 xx			13.9	16.1	17.9	19.7	21.2	22.7	25.4	31.1	35.9
60°	GFQ 1630 B3 xx			6.30	7.27	8.13	8.91	9.62	10.3	11.5	14.1	16.3
	GFQ 1750 B3 xx			7.50	8.66	9.68	10.6	11.5	12.2	13.7	16.8	19.4
	GFQ 1970 B3 xx			9.70	11.2	12.5	13.7	14.8	15.8	17.7	21.7	25.0
	GFQ 2121 B3 xx			12.1	14.0	15.6	17.1	18.5	19.8	22.1	27.1	31.2
	GFQ 2139 B3 xx			13.9	16.1	17.9	19.7	21.2	22.7	25.4	31.1	35.9
80°	GFT 1630 B3 xx			6.30	7.27	8.13	8.91	9.62	10.3	11.5	14.1	16.3
	GFT 1750 B3 xx			7.50	8.66	9.68	10.6	11.5	12.2	13.7	16.8	19.4
	GFT 1970 B3 xx			9.70	11.2	12.5	13.7	14.8	15.8	17.7	21.7	25.0
	GFT 2121 B3 xx			12.1	14.0	15.6	17.1	18.5	19.8	22.1	27.1	31.2
	GFT 2139 B3 xx			13.9	16.1	17.9	19.7	21.2	22.7	25.4	31.1	35.9

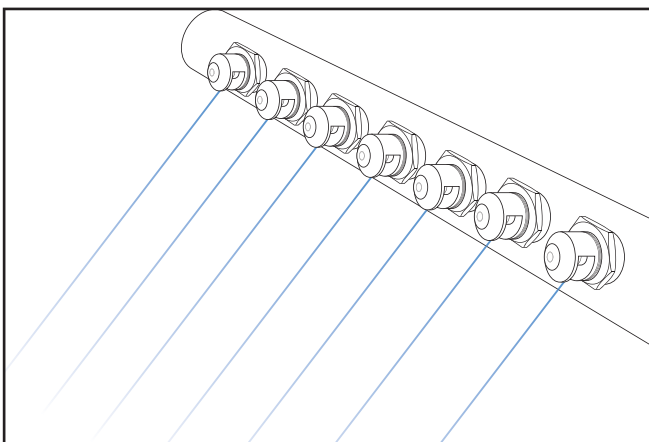

螺牙規格	M28 x 1.5	3/4" - 14	1 1/8" - 20
噴嘴型號	GFx xxxx B3SM	GFx xxxx B3SN	GFx xxxx B3SP
焊接接頭	XGF 2832 B3SM	XGF 2832 B3SN	XGF 2832 B3SP
固定螺帽	XGF 7010 B3SM	XGF 7010 B3SN	XGF 7010 B3SP

※選購噴嘴時，請在上述噴嘴型號中間四碼『xxxx』中填入噴嘴流量代碼。

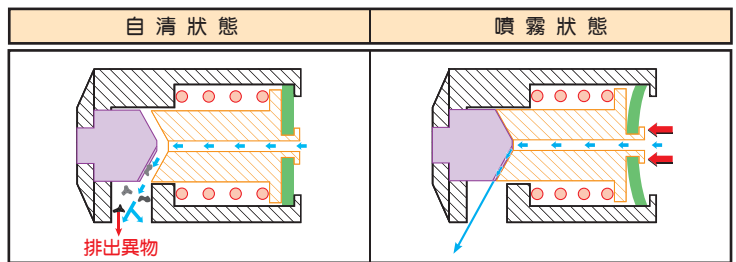

洽詢方式說明

範例：GFA 1100 B3SM

GF A 1100 B3 xx

- 噴嘴形式
- 噴霧角度
- 流量代碼
- 材質代碼

- B3 - 不銹鋼SUS316 (彈簧材質：不銹鋼SUS302)
- A=0° ● Q=60°
- M=45° ● T=80°

螺牙規格

- SM = M28x1.5
- SN = 3/4"-14
- SP = 1 1/8"-20