

鋁合金高效率均壓風刀

ALUMINA AIR KNIFE ~ SONIC XE TYPE



典型應用例

吹除工件表面上的油份或水份、冷卻降溫等

產品特點

- 雨滴型整流結構、風量風壓 100% 均勻
- 鋁合金材質，重量輕
- 可調式出風口設計，滿足多元化生產需要
- 內外表面陽極硬化處理，質感高級細緻壓損低
- 多種入風方向自由選擇，長度可依照實際需要訂製
- 交貨迅速，15天內保證交貨

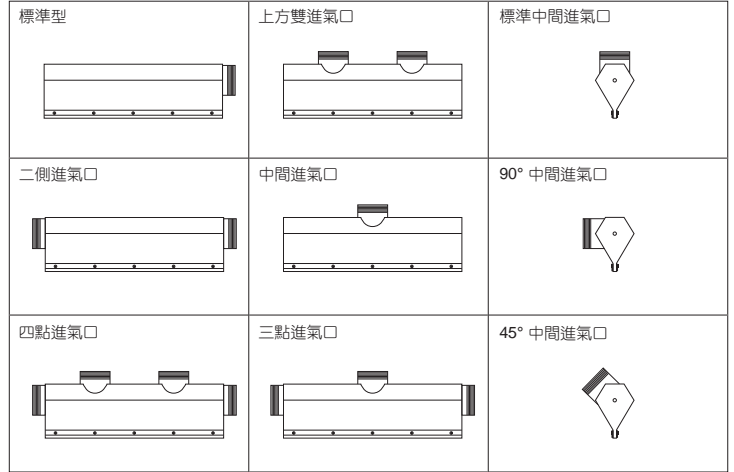
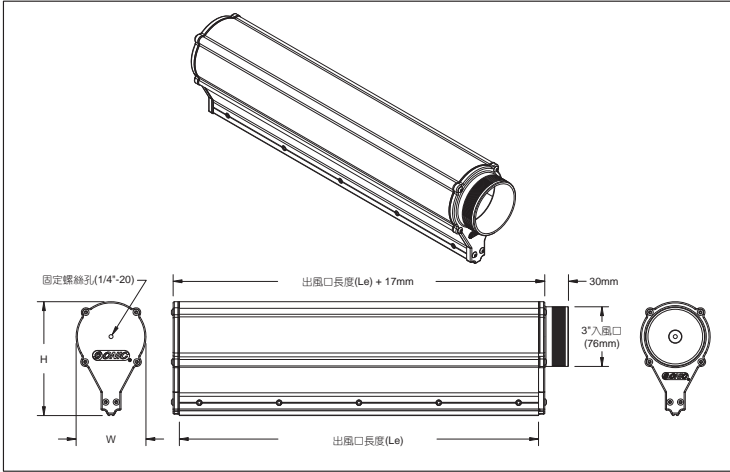

產品規格表

產品名稱	2" 鋁合金高效率均壓風刀	3" 鋁合金高效率均壓風刀
出風口長度(Le) ※ 標準品	51mm, 153mm, 305mm, 458mm, 508mm, 610mm, 762mm, 915mm	51mm, 153mm, 305mm, 458mm, 508mm, 610mm, 762mm, 915mm, 1067mm, 1220mm, 1524mm, 1829mm, 2134mm, 2439mm
最長訂製長度	1829 mm	6000 mm
風量範圍	3.5cfm/inch(65.0lps/m) to 16.9cfm/inch(314lps/m)	3.5cfm/inch(65.0lps/m) to 16.9cfm/inch(314lps/m)
最大風速	38000fpm(11580mpm)	38000fpm(11580mpm)
工作溫度範圍	-40°C ~ 135°C	-40°C ~ 135°C
材質	鋁合金6063-T52	鋁合金6063-T6
表面處理	陽極硬化處理	陽極硬化處理
高度(H)	92 mm	145 mm
寬度(W)	62 mm	89 mm
重量	2.8 kg/m	4.1 kg/m

洽詢及選購要領

<例> 型號 = AIR KNIFE 3" XE610mm LG Hard Anodized Aluminum x 單側入風口

AIR KNIFE **入風口尺寸** x **出風口長度** LG Hard Anodized Aluminum x **入風口位置**

- | | | |
|------|----------|------------|
| ■ 2" | ■ 51mm | ■ 單側入風口 |
| ■ 3" | ■ 6000mm | ■ 45°中心入風口 |

AUTO CAD 2D/3D圖檔

為方便您的設計及配置，本公司網站提供AUTOCAD 2D/3D圖檔下載